

KYL KUMAŞ  
YÜKLEME VİNCİ  
KYL FABRIC LOADER LIFT



Model Type	Kumaş Eni Fabric Width	Yükleme Kapasitesi Loading Capacity	Elektrik Gücü Electricity
KYL	180-200 cm	300 kg	1.5kw / 220V-50hz



TEKNİK BİLGİLER

TECHNICAL SPECIFICATIONS

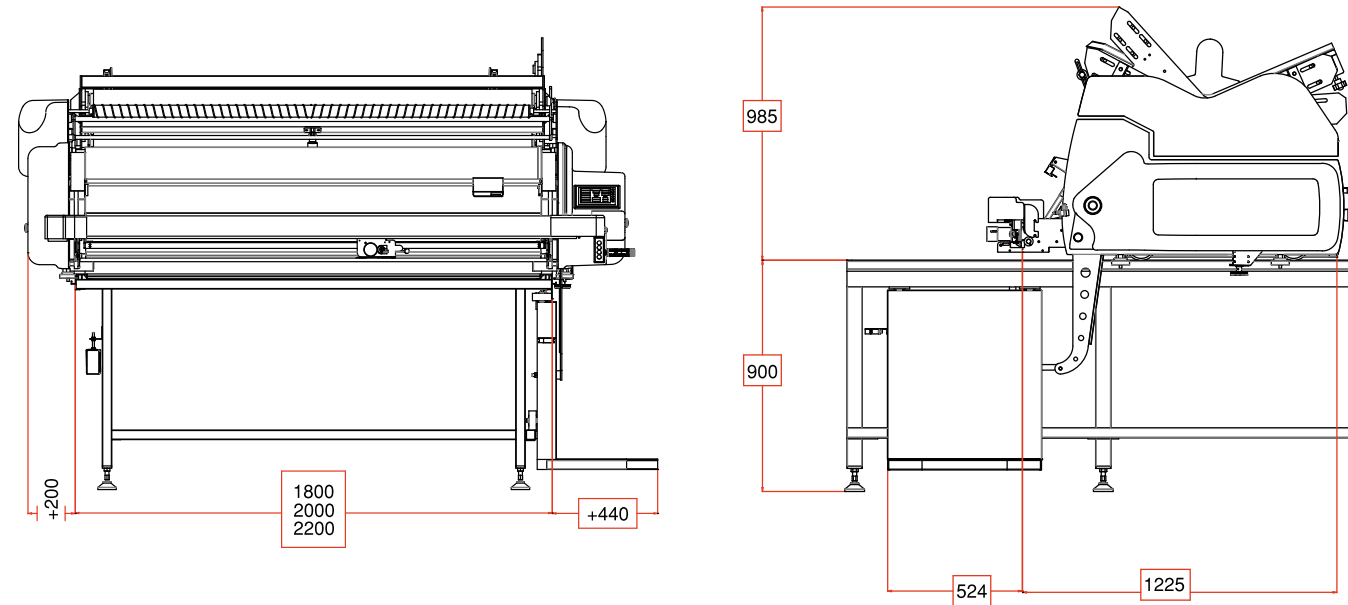

Model / Type	P4 ADD-J
Serim eni / Spreading width	160 cm - 200 cm
Serim yüksekliği (Kesici ünitesiyle) Spreading height (With cutting unit)	25 cm
Serim yüksekliği (Kumaş tutucu ünitesiyle tek yön) Spreading height (One way with fabric catcher unit)	25 cm
Serim yüksekliği (Kumaş tutucu ünitesiyle zig zag serim) Spreading height (Zigzag spreading with fabric catcher unit)	18 cm
Serim yüksekliği (Tüp kumaş serim ünitesiyle) Spreading height (With tubular fabric unit)	25 cm
Kumaş rulo çapı / Fabric roll diameter	70 cm
Kumaş ağırlığı / Fabric weight	300 kg
Makina hızı / Machine speed	100 mt/dak (100mt/min)
Elektrik gücü / Power	3.5 kw / 220 V - 50hz

**özbilim**  
TEKSTİL MAKİNALARI SAN. TİC.LTD.ŞTİ.

ÖZBİLİM TEKSTİL MAKİNALARI SAN. TİC. LTD. ŞTİ.  
Adnan Kahveci Mah. Harbiye Cad. (A-5-2 Blok) No: 19/G  
Beylikdüzü / İstanbul / TÜRKİYE  
Tel : +90 (212) 855 42 43 (Pbx)  
Fax : +90 (212) 855 36 38  
info@ozbilim.com  
www.ozbilim.com



ÖZBİLİM teknik verilerde değişiklik yapma hakkını saklı tutar. ÖZBİLİM reserves the right to make appropriate technical modifications without prior notice

P4 ADD-J OTOMATİK  
SERİM MAKİNASI

P4 ADD-J AUTOMATIC  
SPREADING MACHINE



**özbilim**  
TEKSTİL MAKİNALARI SAN. TİC.LTD.ŞTİ.

www.ozbilim.com.tr



#### TR P4 ADD-J OTOMATİK SERİM MAKİNASI

- Ağır tip dokuma (Jean) ve örme kumaşların serimi için tasarlanmıştır.
- PLC kontrollü, kolay kullanımlı dokunmatik ekran.
- Makinanın hızı ile senkronize çalışan kumaş boşaltma sistemi.
- Kumaş tansiyon kontrol sistemi ile esnek ve zor kumaşların kolay serimi.
- Farklı kumaşların serim özelliklerini hafızaya alarak hızlı serim ayarlama.
- Kumaş yan düzgünlük kontrol sistemi.
- Dokunmatik ekrandan tüm parametrelerin girilmesi.
- Serim kat sayısına göre komut verilmesi.
- İstenilen kat sayısına ulaşıldığında otomatik durma.
- Makina üzerinde kumaş bittiğinde otomatik durma.
- Serimsiz boş dönüşlerde zaman kazandıran farklı hız seçimi.
- Kumaşın kalınlığına göre otomatik yükselen serim sistemi.
- Zig zag ve tek yön serim.
- Değiştirilebilir aparatı sayesinde tüp kumaş serebilme imkanı. (opsiyonel)
- İki tarafta tutuculu yapılan zig zag serimlerde kesim bıçağının sökülmesine gerek yoktur. Bu sayede istenilen her yerde kumaşın kestirilebilmesi.
- Rulo sarımlı kumaşları boşaltma ve geriye sarabilme.
- Kumaş yüklenmesini kolaylaştıran otomatik açılır sepet sistemi.
- Tek kullanıcı ile hızlı, düzgün ve sessiz serim.
- Operatör taşıyıcı platformu.
- Direct drive kullanımı.
- 4 Tekerlekten hareket.
- Emniyet sensörleri sayesinde güvenli kullanım ve acil durma.
- Düşük enerji sarfiyatı ve kolay kullanım.

#### EN P4 ADD-J AUTOMATIC SPREADING MACHINE

- Designed for heavy denim and knitted fabrics.
- PLC controlled, easy to use LCD touch screen.
- Tension free spreading with PLC controlled unloading system with synchronized speed control.
- Fabric tension control system for spreading flexible and difficult fabrics.
- Ability to save and load multiple parameter groups.
- Automatic fabric edge alignment system.
- Ability to enter all the parameters with LCD touch screen.
- Ability to specify marker length and ply count.
- Automatic stop when the ply number is reached.
- Automatic stop when fabric roll is finished on machine.
- High speed movement while moving without spreading.
- Automatically adjustable spreading height according to fabric thickness.
- One way and zig zag spreading.
- Tubular fabric spreading with removable attachment. (optional)
- Ability to use fabric cutter in zig zag spreading with two end catchers all along the table.
- Rolling and unrolling fabric .
- Automatic splitting conveyor system for easy loading of heavy fabrics.
- Fast and smooth fabric spreading.
- Operator platform.
- Direct drive.
- Four wheel drive.
- Safe usage and emergency stop with safety sensors.
- Low power consumption and easy maintenance.

#### RU P4 ADD-J АВТОМАТИЧЕСКАЯ МАШИНА ДЛЯ УКЛАДКИ

- Предназначена для укладки вязанных и тканых тканей тяжелого типа (Джинсовка)
- PLC контроль, с сенсорным экраном и прост в использовании.
- Система выгрузки тканей работающая синхронизировано со скоростью станка.
- Легкая укладка тяжелых и эластичных тканей с системой контроля напряжения ткани (напряжение).
- Система контроля равномерности ткани.
- Ввод всех параметров с сенсорного экрана.
- Команда в зависимости от количества слоев укладки.
- Автоматическая остановка при достижении необходимого количества слоев.
- Автоматическая остановка после завершения ткани на станке.
- Различный вид скорости обеспечивающий время при оборотах пустых без укладки.
- Система укладки возвышающаяся автоматически в зависимости от толщины ткани.
- Укладка в одном направлении и зиг-заг.
- Возможность укладки рулонной ткани за счет сменного аппарата (по желанию).
- Нет необходимости в удалении ножа срезного при укладке в зиг-заг выполненной с обеих сторон. На основе этого, возможность срезания ткани во всех необходимых местах.
- Система корзины открывающейся автоматически, облегчающая загрузку ткани.
- Безшумная, ровная и быстрая укладка с одним пользователем.
- Платформа передвижения оператора.
- Прямой привод пользования.
- Движение с 4 управлениями.
- Аварийная остановка и безопасное использование на основе датчиков безопасности.
- Низкое потребление энергии и прост в использовании.

#### P4ADD-J ماكينة فرد أوتوماتيك

- مصمم لفرد الأقمشة الثقيلة من النسيج و التريكو تحكم PLC يسهل الاستخدام بشاشة اللمس
- نظام تفريغ القماش متزامن مع سرعة الماكينة
- نظام تحكم ضغط القماش مع مرونة فرد الأقمشة بسهولة
- نظام تحكم معدل جانب القماش
- دخول كافة التشغيل في شاشة اللمس
- نظام حفظ مقاسات الفرد لتحكم في سرعة الفرد
- تنفيذ أمر لعدد دور الفرد
- عند وصول عدد الدور المطلوب يوقف تلقائياً
- عند انتهاء القماش على الماكينة يوقف تلقائياً
- توفير الوقت في الرجوع بدون الفرد بفرق في سرعة الفرد
- نظام الفرد يرتفع تلقائياً على حسب سمك القماش
- فرد التفرج و اتجاه واحد
- إمكانية فرد القماش الدائري من خلال تغير الجزء المخصص له ( الاختياري )
- قطع القماش في أي مكان تريده من خلاله لا يحتاج فك شفرة القطع في فرد التفرج الذي يسلك من جانبيين.
- فك القماش ملفوف حول الروول و لفه
- نظام فتح السلة تلقائياً يسهل في تحميل القماش
- مع مستخدم واحد للفرد سرعة مع الضبط بدون صوت
- منصة الناقل للمستخدم
- استخدام نظام دفع المياشر حركة بالعجلات الأربعة
- وقف طارئ واستخدام آمن من خلال حساسات الامان
- اضاءة تنبيه حول الماكينة أثناء العمل
- توفير استهلاك الطاقة وسهولة الاستخدام



Emniyet sensörü.  
Safety sensor.



Kolay kullanımlı dokunmatik ekran.  
Easy to use LCD touch screen.



Bıçak sistemi.  
Cutting system.



#### OPSİYONLAR OPTIONS

- Tüp kumaş serim aparatı
- Kumaş yükleme vinci
- Tubular fabric spreading device
- Fabric loader lift